

ARAKÉ

Clara Larcher

TÉCNICA

FICHA

Dirección artística e interpretación

Clara Larcher

Mirada externa

Fred Deb

Jakob Lohmann

Sophie Nuñez

Diseño de iluminación

Gabriela Bianchi

Diseño sonoro

Damian Regozini

Vestuario

Carolina Galaz Cerda

Cuerdas

Ambar trapecios

Corde Latika

SALA Y ESPACIO ESCÉNICO

DIMENSIONES

	MÍNIMO	IDEAL
Ancho muro a muro	6m	8m
Profundidad	6m	8m
Altura barras y punto	6m	7.50m

CONFIGURACIÓN

La disposición del público para este espectáculo es frontal o semi circular.

CÁMARA NEGRA

Cámara negra a la alemana o espacio descubierto (Se valorará según las condiciones de las paredes del teatro).

RIGGING (ver en imagen)

1. 1 punto de suspensión aérea con límite de carga de trabajo (WLL) de 750kg/daN. Altura mínima 6m / ideal 7.50m.
2. Punto de desembarco.
3. Punto de anclaje en suelo para polipasto con límite de carga de trabajo (WLL) de 750kg/daN.

LINÓLEO (Aportado por el teatro)

Linóleo negro mate de 8m x 8m sobre suelo negro (linóleo negro, madera, o tarima rosco).

*Adaptación a mínimos: Linóleo 6m x 6m.

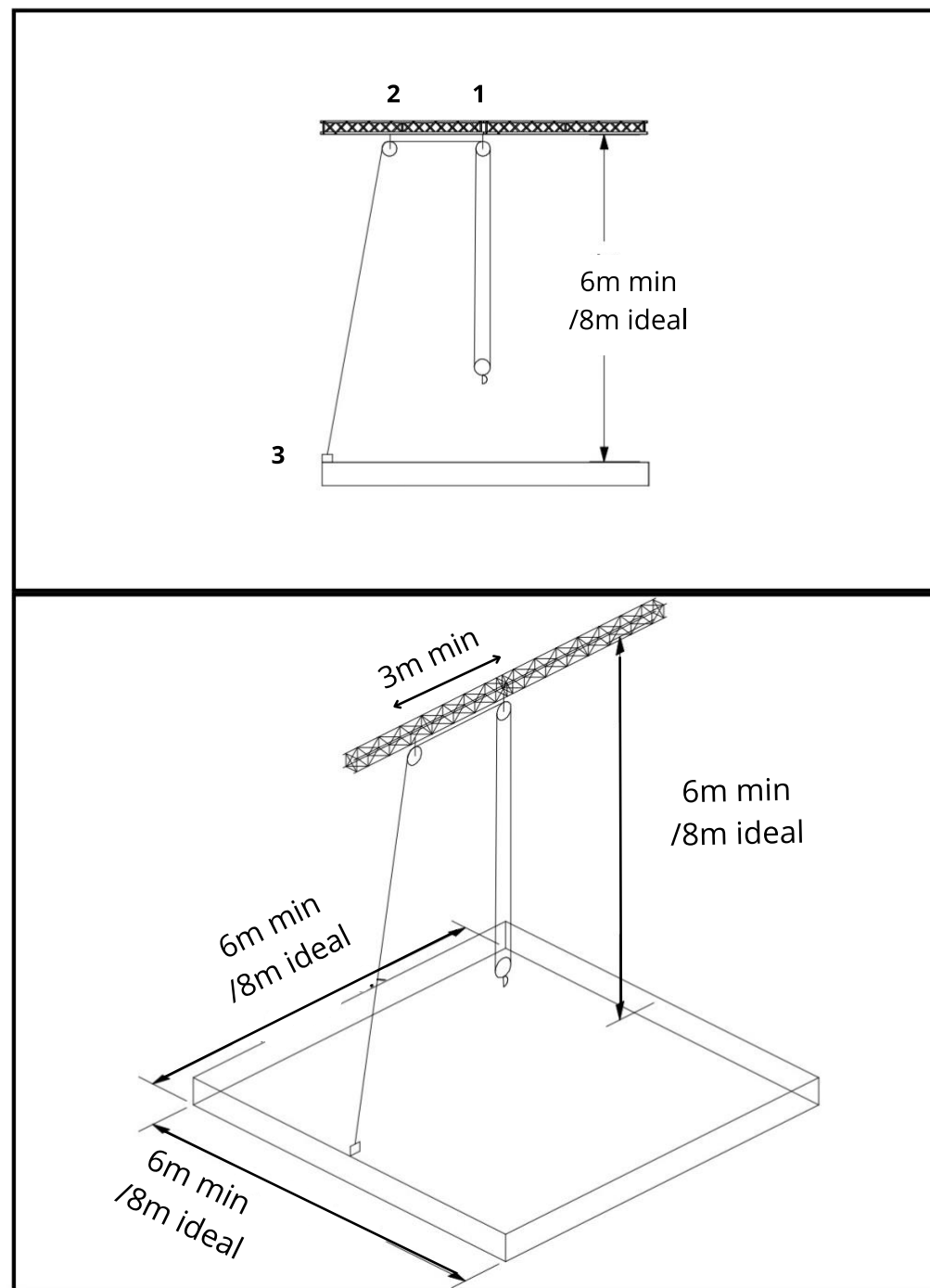

ESCENOGRAFÍA

La escenografía consta de un sistema de poleas que suspende una cuerda lisa y multicuerdas. También hay una mesa y una silla de madera.

MATERIAL APORTADO POR EL TEATRO

- Linóleo negro mate.
- Mesita pequeña (50cm x 50cm).
- Silla de madera.



OTROS REQUERIMIENTOS

EQUIPO TÉCNICO

1 técnicx de iluminación de la compañía.
2 técnicxs del teatro (sonido e iluminación).

CARGA Y DESCARGA

Se requiere acceso directo desde el exterior al escenario o, en su defecto, acceso que no implique escaleras o cambios de nivel.

CAMERINO

Uno para una persona.

CÁTERING

Comida saludable

ALOJAMIENTO

Llegada el día anterior al montaje.

CALENTAMIENTO

Se necesitará el espacio escénico libre y a disposición de la compañía al menos 1.30 horas antes de la apertura de puertas al público.

COMPAÑÍA

2 personas en gira (Una intérprete, una técnica).

SONIDO

SISTEMA P.A

- 1 PA L y R

MONITORES

- 2 Monitores

ENTRADAS MESA

- 1 Entrada estéreo para conectar ordenador.

SALIDAS MESA

- 1 P.A L
- 1 P.A R
- 2 Monitores

ILUMINACIÓN

Se utilizará el material propio de la sala.

ESTRUCTURAS

- 8 calles de danza (Alturas barras: 50cm – 110cm)

PROYECTORES

- 2 PC 1kW
- 11 RECORTE ZOOM 25º/50º
- 8 PAR 64 CP62 (lamp nº5)
- 9 PAR 64 CP61((lamp nº2)
- MAQUINA HAZE

ACCESORIOS

Cada proyector debe contar con todos sus accesorios:
Eslingas de seguridad, viseras, porta filtro, garras.

CONTROL Y REGULACIÓN

DIMMERS: 45 x 2kW

*Luz de público regulable.

BARRAS

Las barras descritas en el plano deben estar electrificadas o con posibilidad de hacerlo. Mínimo 6 líneas por barra.

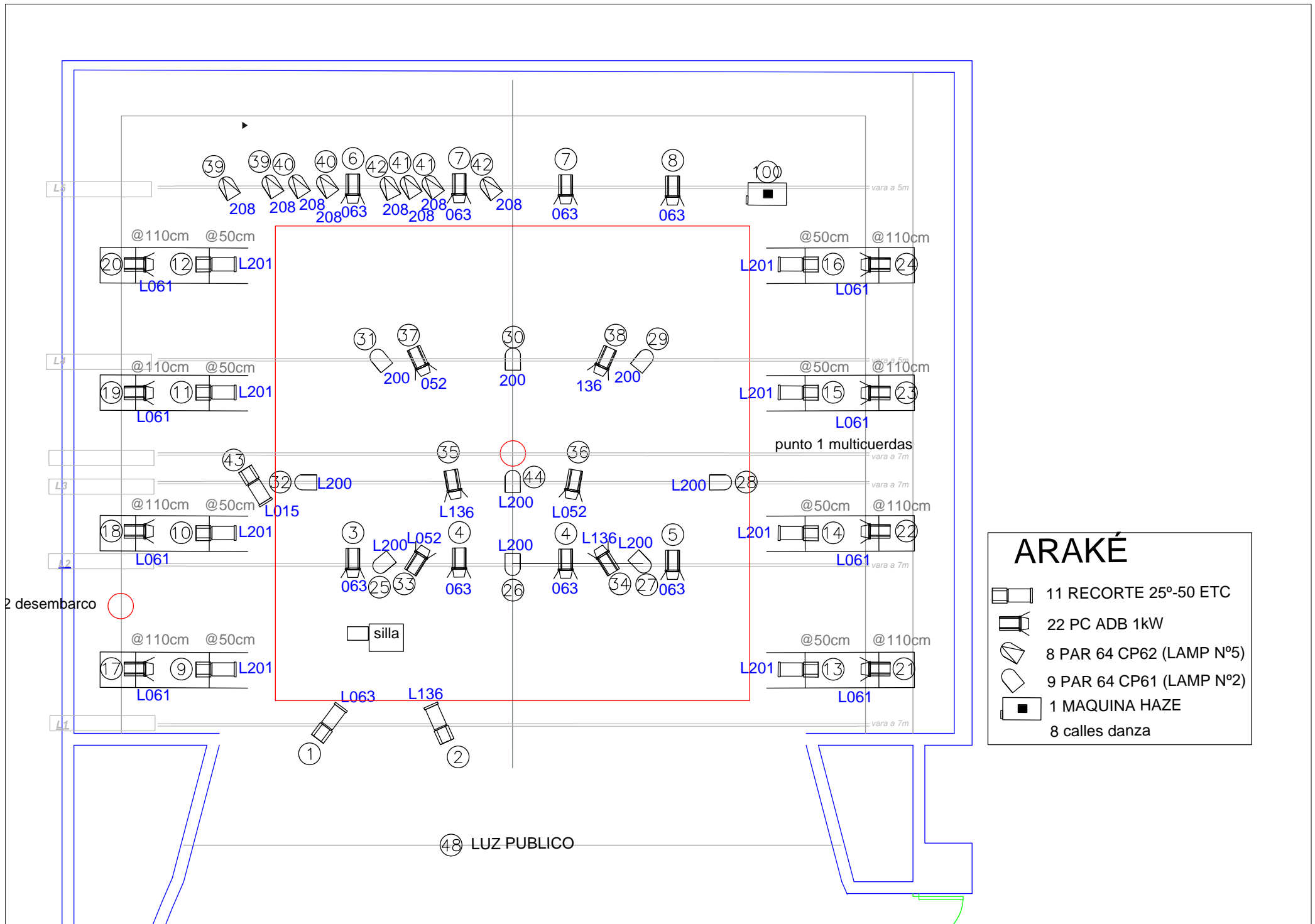

L5

L4

L3

L2

L1

@110cm @50cm
L201
L061

@110cm @50cm
L201
L061

@110cm @50cm
L201
L061

@110cm @50cm
L201
L061

@50cm @110cm
L201
L061

@50cm @110cm
L201
L061

@50cm @110cm
L201
L061

@50cm @110cm
L201
L061

punto 1 multicuerdas
vara a 7m

vara a 5m

vara a 7m

vara a 7m

vara a 7m

silla

48 LUZ PUBLICO

PLANNING

20min- Descarga de escenografía y material.

4h – Montaje linóleo, iluminación, sonido y puntos de anclaje.

2h – Enfoques

3h – Ensayo y calentamiento.

45 min – Función

30h – Desmontaje

*Planning pensado para salas con barras o estructura motorizada.

*El montaje se puede realizar el mismo día de la función, sólo si hay un pre montaje de iluminación hecho.

CONTACTO

Gabriela Bianchi F (iluminación)

+34 631 697 993

gabriela.isidora.b@gmail.com

Clara Larcher

+39 388 73 13 406

+33 6 02 84 6124

arakeshow@gmail.com